

⚠ 安全に関するご注意

- 一般屋内用器具です。水がかかる場所、湯気、湿気が多い場所、直射日光が当たる場所、風が強い場所、衝撃や振動が加わる場所、粉じん、油煙・腐食性ガスが発生する場所では使用しないでください。（落下・感電・火災の原因）
- 本器具は単体では使用できません。必ず当社製の天井取付用**嵌合金具**と電源ユニットをご使用ください。（落下・火災の原因）
- 本器具は断熱施工不可です。断熱材防音材を使用する場合には器具にかぶせたり、密着させて使用しないでください。（火災の原因）
- 水平天井直付け専用器具です。傾斜天井・柔らかい天井（ロックワールなど）には取り付けしないでください。（落下の原因）
又、石膏ボード以外の天井材に器具を設置される場合は事前にお問い合わせください。
- ドアや家具、段ボールなどの可燃物を近づけて使用しないでください。（火災の原因）
- 点灯中、LED光源を直視しないでください。（ケガのおそれ）

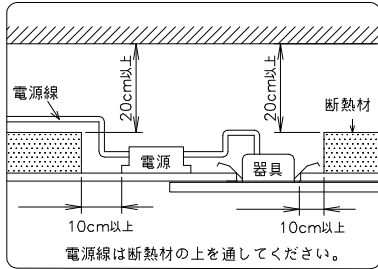

最小施工寸法

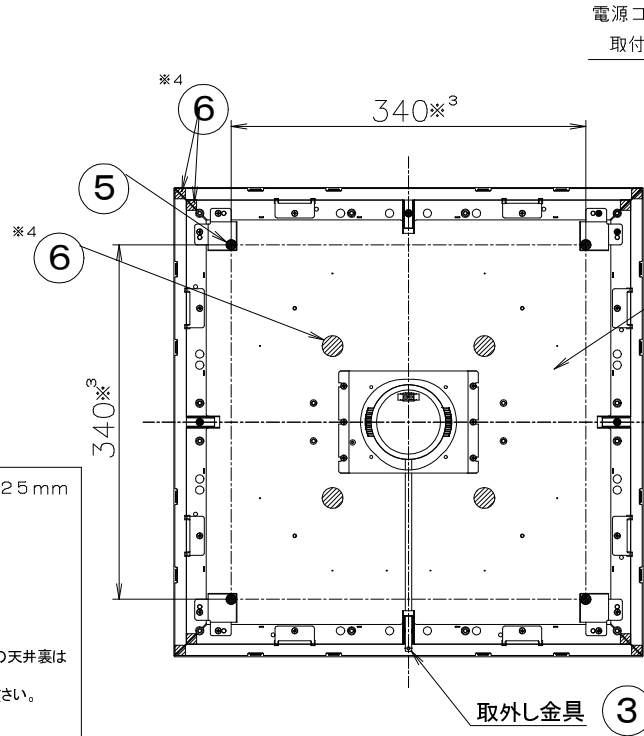
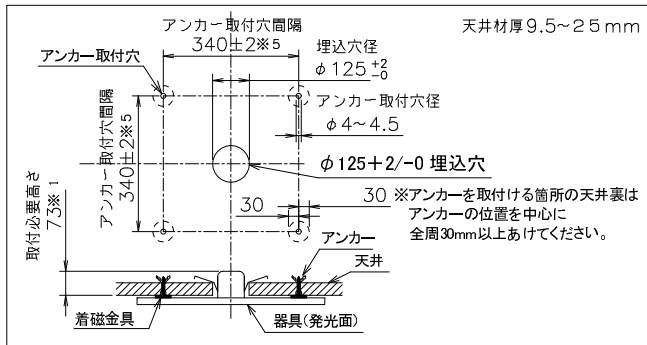

電源コネクタ接続状態
取付必要高さ 73

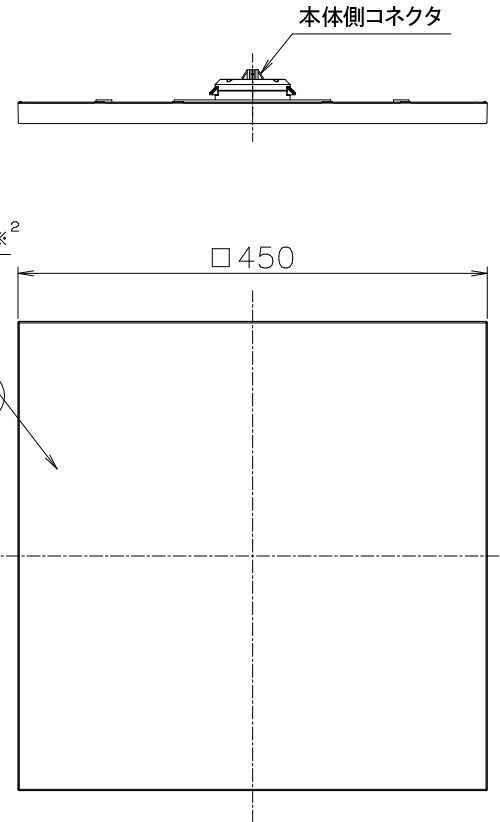

本体側コネクタ

- ※¹ 電源ユニットを埋込穴から挿入する場合、200mmの天井懐高さが必要となります。
- ※² 器具の取付構造上、器具と天井との間に3mm程度の隙間が発生します。
- ※³ 埋込穴を中心に340mmピッチでアンカー取付穴をあけて天井材へアンカーを挿入して、着磁金具を天井へ固定してください。
- ※⁴ テープは器具内部への異物の侵入を抑制するものですので剥がさないでご使用ください。軽微な仕様は、予告なく変更する場合があります。

⚠ 使用上のご注意

- 本器具は周囲温度5~35℃、湿度は30%~85%の範囲でご使用ください。
- LED光源にはバラつきがある為、同じ品番の商品でも明るさや色味が異なる場合があります。
- 器具連結時の埋込穴間隔については取扱説明書を御確認ください。
- 器具を複数台連結して使用する場合、器具間に隙間が発生する場合があります。
- 照射距離が違う場合や照射範囲等によって光ムラが発生する場合があります。
- ラジオやテレビ、赤外線リモコン方式の機器は本器具から離してご使用下さい。雑音が入ったり正常に動作しない場合があります。
- 虫の飛来が多い場所で使用される場合、セード内に虫が浸入する恐れがあります。
- 点灯直後、消灯直後に「ピシッ」「パキッ」等のプラスチックの伸縮によるこすれ音が発生する場合がありますが故障ではありません。
- スイッチを接地側に取り付けした場合、消灯後も薄暗く発光する場合がありますので、非接地側に付けてください。接地側の無い電源では面切りスイッチをおすすめします。

部番	部品名	員数	材質	備考	単位	mm	三角法
6	テープ	—			承認	検印	作成
5	マグネット	4	ネオジム		清水	渡部	二宮
4	取付アダプタ	1	PBT				
3	取外し金具	1	ステンレス				
2	本体	1	アルミ		図番	NLSP450450*5M-E	
1	セード	1	アクリル		作成日	2022.11.21	
部番	部品名	員数	材質	備考	新潟電子工業株式会社		

基本特性（周囲温度25℃）

種類	調光方式	仕様	組合せ品番 ^{*1}	全光束	色温度	演色性	定格電圧	周波数	入力電流			消費電力			器具質量
									AC100V	AC200V	AC242V	AC100V	AC200V	AC242V	
標準調光タイプ	PWM	単色	NLSP45045005-0101P	4920lm	5700K	Ra=(83)	AC100-242V	50/60Hz	0.45A	0.24A	0.21A	43.6W	43.0W	43.2W	本体：2.3kg (付属品含) 電源：0.5kg
			NLSP45045005-0201P	5100lm	5000K										
			NLSP45045005-0301P	4840lm	4000K										
			NLSP45045005-0701P	4670lm	3500K										
			NLSP45045005-0401P	4570lm	3000K										
			NLSP45045005-0501P	4320lm	2700K										
	NLSP45045005-0302P		3910lm	4000K	Ra=(93)										
	DALI		NLSP45045005-0101D	4920lm	5700K	Ra=(83)									
			NLSP45045005-0201D	5100lm	5000K										
			NLSP45045005-0301D	4840lm	4000K										
			NLSP45045005-0701D	4670lm	3500K										
			NLSP45045005-0401D	4570lm	3000K										
			NLSP45045005-0501D	4320lm	2700K										
			NLSP45045005-0302D	3910lm	4000K										
NLSP45045015-0101P		7970lm	5700K	Ra=(83)	AC100-242V		50/60Hz	0.74A	0.39A	0.33A	72.3W	70.7W	70.7W	本体：2.3kg (付属品含) 電源：0.8kg	
NLSP45045015-0201P	8100lm	5000K													
NLSP45045015-0301P	7840lm	4000K													
NLSP45045015-0701P	7560lm	3500K													
NLSP45045015-0401P	7410lm	3000K													
NLSP45045015-0501P	7010lm	2700K													
NLSP45045015-0302P	6440lm	4000K	Ra=(93)												
DALI	NLSP45045015-0101D	7970lm	5700K	Ra=(83)											
	NLSP45045015-0201D	8100lm	5000K												
	NLSP45045015-0301D	7840lm	4000K												
	NLSP45045015-0701D	7560lm	3500K												
	NLSP45045015-0401D	7410lm	3000K												
	NLSP45045015-0501D	7010lm	2700K												
	NLSP45045015-0302D	6440lm	4000K			Ra=(93)									

※¹ 器具、電源ユニットの組合せ品番となります。

5					承認	検印	作成
4					清水	渡部	二宮
3							
2					図番 NLSP450450*5M-E		
1					作成日 2022.11.21		
部番	部	品名	員数	材質	備考	新潟電子工業株式会社	

基本特性（周囲温度25℃）

種類	調光方式	仕様	組合せ品番 ^{*1}	全光束	色温度	演色性	定格電圧	周波数	入力電流			消費電力			器具質量
									AC100V	AC200V	AC242V	AC100V	AC200V	AC242V	
非調光タイプ	-	定格出力	NLSP45045005-0101NM	4920lm	5700K	Ra=(83)	AC100-242V	50/60Hz	0.45A	0.24A	0.21A	43.6W	43.0W	43.2W	本体：2.3kg (付属品含) 電源：0.4kg
			NLSP45045005-0201NM	5100lm	5000K										
			NLSP45045005-0301NM	4840lm	4000K										
			NLSP45045005-0701NM	4670lm	3500K										
			NLSP45045005-0401NM	4570lm	3000K										
			NLSP45045005-0501NM	4320lm	2700K										
		低出力	NLSP45045005-0101NL	2950lm	5700K				0.27A	0.15A	0.13A	26.4W	26.5W	27.0W	
			NLSP45045005-0201NL	3020lm	5000K										
			NLSP45045005-0301NL	2910lm	4000K										
			NLSP45045005-0701NL	2800lm	3500K										
			NLSP45045005-0401NL	2740lm	3000K										
			NLSP45045005-0501NL	2590lm	2700K										

適合電源仕様

種類	調光方式	仕様	品番	調光範囲	調光器 ^{*3}
標準調光タイプ	PWM	単色	LSPT153MP	約5~100%	コイズミ照明製 ・AC100V用：AE51789E（最大接続数26台） ^{*2} ・AC200V/242V用：AE51790E（最大接続数30台） ^{*2}
	DALI	単色	LSPT152MD	約0.1~100% ^{*4}	WAGO社製 ・750-881 + 753-647（Codesys使用）+ 787-1007（最大接続数64台） Helvar社製 ・910ルーター（Designer使用）（最大接続数64台×2チャンネル） ・510USB インターフェース（Toolbox使用）（最大接続数1台）
高光束調光タイプ	PWM	単色	LSPT161MP	約5~100%	コイズミ照明製 ・AC100V用：AE51789E（最大接続数16台） ^{*2} ・AC200V/242V用：AE51790E（最大接続数30台） ^{*2}
	DALI	単色	LSPT160MD	約0.1~100% ^{*4}	WAGO社製 ・750-881 + 753-647（Codesys使用）+ 787-1007（最大接続数64台） Helvar社製 ・910ルーター（Designer使用）（最大接続数64台×2チャンネル） ・510USB インターフェース（Toolbox使用）（最大接続数1台）
非調光タイプ	-	定格出力	LSPT171MNM	-	-
		低出力	LSPT170MNL		

※¹ 器具、電源ユニットの組合せ品番となります。

※² 調光ボリュームでは消灯できない為、ACスイッチで消灯してください。

※³ 調光器は推奨であり動作を保証するものではありません。
必ずお客様の方で使用する実機確認の上ご使用ください。

※⁴ 器具を連結して使用される場合には調光範囲は約5~100%を目安にご使用ください。
明るさを絞った際にLED光源のバラツキにより隣接する器具と明るさバラツキが発生する可能性があります。

5					承認	検印	作成
4					清水	渡部	二宮
3							
2					☐番 NLSP450450*5M-E		
1					作成日 2022.11.21		
部番	部品名	員数	材質	備考	新潟電子工業株式会社		